

## **PRIMETEC DOCUMENTATION**



**Agents adhésifs pour chapes /  
barrière contre l'humidité**

## Agents adhésifs pour chapes / barrière contre l'humidité

### Recommandations de mise en oeuvre

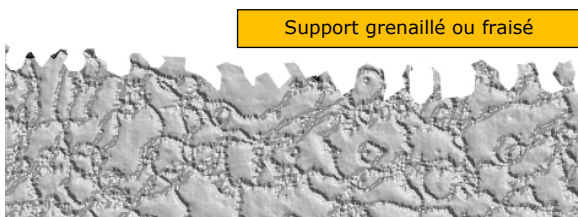

Après grenailage

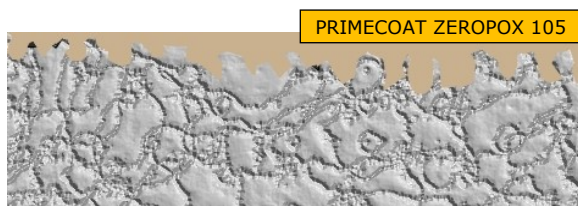

Application du pont adhésif au moyen d'une raclette en caoutchouc pour le sol

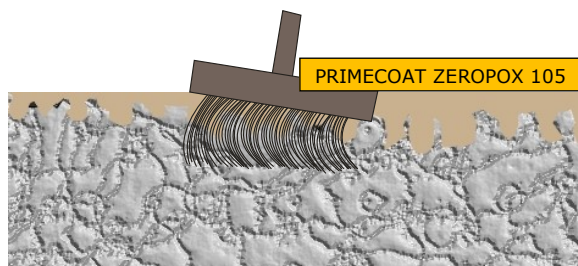

Faire pénétrer en massant avec un balai-brosse

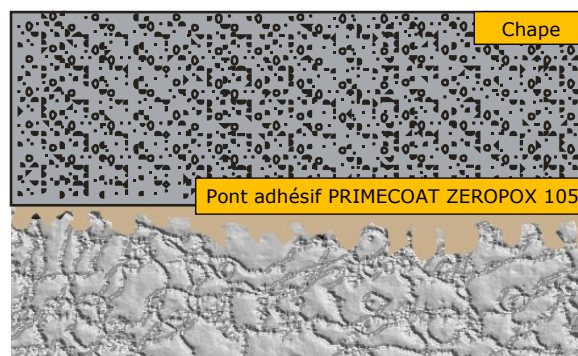

Pose de la chape dans les 15 minutes qui suivent l'application et la pénétration par massage du pont adhésif **PRIMECOAT ZEROPOX 105** dans le support

**La pose correcte des chapes ciment ou béton au moyen des agents d'adhérence Primecoat 100 et Primecoat ZEROPOX 105 se fait „frais sur frais“. Le support doit être préalablement grenailé ou fraisé.**

#### Domaines d'application

Comme pont adhésif en cas d'exigences très élevées au niveau du revêtement en béton dur. En cas de résidus de chlorure de magnésium dans le support (suite à l'enlèvement de revêtements à base de magnésie). Pour les supports n'étant pas soumis à un nettoyage humide et pour les supports très secs.

#### Préparation du support

Les surfaces en béton doivent être découpées par grenailage ou fraisées, puis être soumises à un nettoyage à sec. Le support doit être exempt d'éléments non adhérents, de cavités, de poussières et de graisse. Si les supports ont été contaminés avec de l'huile et de la graisse, nous recommandons de suivre la même mise en œuvre avec l'agent d'adhérence **PRIMECOAT 100**.

Le support doit avoir une résistance à la traction supérieure à 1.5 N/mm<sup>2</sup>.

#### Mise en œuvre

Appliquer **PRIMECOAT ZEROPOX 105** à l'aide d'une raclette en caoutchouc pour sol jusqu'au mouillage complet. Bien faire pénétrer ensuite le produit dans le support, par massage, en utilisant un balai-brosse ou une brosse rotative. Consommation env. 0.7 à 1.2 kg/m<sup>2</sup>, en fonction du pouvoir d'absorption et de la régularité du support. Le pont adhésif doit être recouvert, dans les 15 minutes (à 20°C) qui suivent son application, d'une chape de ciment à consistance de terre humide. Attention à ne pas rayer la couche du pont adhésif avec la pelle. Les températures élevées raccourcissent la durée de vie en pot et les températures basses la rallongent.

#### Avantages

Interligne l'agent d'adhérence permet une adhérence plus élevée tout en freinant l'humidité et protège ainsi la structure en béton. La chape de ciment affiche des valeurs d'adhérence plus élevée et est exempte de cavités. Une bonne adhérence entre les différentes couches apporte une sécurité accrue au niveau de la construction.



## **PRIMECOAT<sup>®</sup> ZEROPOX 105**

**Agents adhésifs et barrière permanente contre l'humidité pour revêtement de la chape**

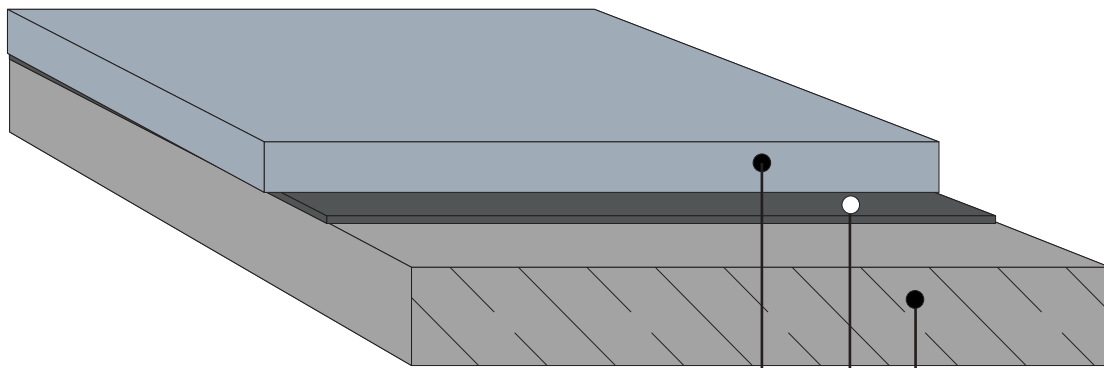

**Béton dur / revêtement de la chape**

**PRIMECOAT 100 ou PRIMECOAT ZEROPOX 105**

Agents adhésif et barrière permanenté contre l'humidité  
mise en œuvre mouillé sur mouillé,  
consommation: env. 0.8 - 1.0 kg/m<sup>2</sup>

**Béton existant à grenailé ou fraisé**